

無料修理について

本セット内容の水槽と外部式フィルターにはそれぞれ保証期間を設けています。以下に記載する内容で、無料修理をおこないません。無料修理をご依頼の際は、必ずご購入履歴の提示をお願いいたします。

外部式フィルター

外部式フィルターのパッケージ内に同梱されている取扱説明書、保証書にしたがって正常な使用をしたにも関わらず、故障した場合。

保証期間：保証書の記載年数

外部式フィルターの取扱説明書、保証書をご確認ください。

ガラス水槽 ※当セット内容物のみ

保証期間：お買い上げ日から1年間

水槽の取扱説明書、無料修理規定をご確認ください。

ご購入時に販売店様が発行するご購入履歴を貼り付け、大切に保管してください。

水槽の無料修理規定

- 1) 取扱説明書などの注意書きに従って正常な使用をしたにもかかわらず漏水が発生した場合には、当社が無料修理いたします。
- 2) 保証期間内に無料修理をお受けになる場合には、商品とご購入履歴をご持参、ご提示の上、お買い上げの販売店にご相談ください。
- 3) 保証期間内でも次の場合は補償いたしません。
 - ・使用上の誤り及び不当な修理や改造による水漏れや損傷
 - ・お買い上げ後の落下、接触、輸送(車両や船舶などへの搭載を含む)上の損傷
 - ・水槽専用台以外に設置したことによる水漏れや損傷
 - ・飼育動物以外に使用した場合の水漏れや損傷
 - ・日常の点検、お手入れの不備による水漏れや損傷
 - ・観賞魚用薬品以外の薬品を使用したことによる水漏れや損傷
 - ・異常水質、異常水温による水漏れや損傷
 - ・火災、地震、風水害、落雷その他の天災地変などによる水漏れや損傷
 - ・水、砂利、アクセサリなどが入った状態で移動したことによる損傷
 - ・ご購入履歴の提示がない場合
 - ・ご購入履歴にお買い上げ年月日、販売店名の記入のない場合、あるいは字句を書き換えられた場合
 - ・小さなお子様のいたずらやペットなどによる水漏れや損傷
 - ・飼育生体がおよぼしたことによるシリコンの剥離、水漏れや損傷
 - ・飼育生体の病気や死亡、水草などの枯れ

※損傷とは、破損、欠け、ヒビ、キズ等のことです。

また、新品・中古品に関わらず、オークションやリサイクルショップ、個人売買で購入された場合や、第三者からの譲渡または贈答品につきましては補償いたしかねます。予めご了承ください。

4) 本規定は日本国内においてのみ有効です。

注意

- 使用中、何らかの異常が発生した場合は使用を中止し、生体の保全と安全のための適切な処理をおこなってください。
- ご質問や不明な点がありましたら、お買い上げの販売店または当社にお問い合わせの上ご使用ください。わからないままご使用になることは絶対におやめください。

エーハイム 外部式フィルター水槽セット 取扱説明書

この度は、エーハイム 外部式フィルター水槽セットをお買い上げいただきありがとうございます。セット前に取扱説明書をよく読み、理解してから使用を開始してください。また、各取扱説明書ならびにご購入履歴は大切に保管してください。

セット内容

使用開始前に、必ずセット内容をご確認ください。

※付属品に破損や不足などありましたら、お買い上げの販売店様に速やかにご連絡ください。

- ・外部式フィルター・・・・・・・・・・1台(※)
- ・水槽・・・・1台
(水槽内同梱物)
- ・ガラスフタ・・・・・・・・・・1組
- ・グラスフック・・・・・・・・・・1セット
- ・マット・・・・・・・・・・1枚
- ・本取扱説明書・・・・・・・・・・1枚

※外部式フィルターは、パッケージ内の取扱説明書に従ってセット内容をご確認ください。

⚠ 重要 ⚠

重要①

ご購入時に販売店様が発行するお買い上げ年月日および販売店様名のわかるご購入履歴を必ず受け取り、大切に保管してください。ご購入履歴がない場合、または書き換えた場合等は、保証期間内であっても有料修理となります。予めご了承ください。ご購入履歴を販売店様から受け取っていない場合は、販売店様にご相談ください。

重要②

通信販売など、運送会社等の輸送配達をとまなう手段で製品をご購入された場合は、製品到着日に破損がないか必ずご確認ください。万一破損があった場合は速やかに製品を購入された販売店にご連絡ください。ご連絡に延滞があった場合は保証対象外となる場合がございます。

重要③ ご使用になる前に

製品の製造および出荷の際には、万全を期すため検査をおこなっておりますが、万が一水槽にキズや破損がありましたらそのまま使用せず、お買い上げの販売店様に速やかにご連絡ください。使用開始後にご連絡いただいた傷や破損につきましてはいかなる場合も保証対象外となりますので、予めご了承ください。

日本総代理店

発売元 **神畑養魚株式会社**

用品部 カスタマーサポート

〒670-0073 兵庫県姫路市御立中3-3-20

Tel.079-297-5420 Fax.079-293-6467

ガラス水槽 取扱説明書

安全にお使いいただくために

- 本取扱説明書をよく読み、理解してから使用を開始してください。
- 使用開始前に破損や傷を発見した場合は、そのまま使用せず、販売店様にご相談ください。
- 本製品はガラス製品のため、衝撃やゆがみにはたいへん弱く、デリケートです。物を当てる、たたく、乱暴に扱うなどしないでください。
- お客様の取り扱い上の不注意による破損や事故についての保証は一切致しかねます。予めご了承ください。
- 飼育生体による破損や事故についての保証は一切致しかねます。予めご了承ください。

⚠ 警告 ⚠

- テレビやパソコンなど、湿気を嫌う電気製品の近くに設置しないでください。(電気製品の故障の恐れあり)
- 小さなお子様の手の届かない場所へ設置してください。
- 持ち運ぶ際は、必ず水槽の底面を持ってください。また、水や砂利、アクセサリーなど、水槽内のものはすべて取り出して運んでください。
- 本製品を乱暴に扱ったり、衝撃を加えたりしないでください。
- 本製品の加工・改造はしないでください。
- 本体および蓋はガラス製です。強い衝撃を与えると割れる恐れがあるため、十分注意してください。
- シリコン接着部に、コケ取り器具の刃など、鋭いものを当て、シリコンを傷めないようご注意ください。(水漏れ、水槽破損の恐れあり)

⚠ 注意 ⚠

- 水槽を置く台は観賞魚用水槽用台をご使用ください。決して、カラーボックスなど強度のない台の上には置かないでください。(水槽の破損、水漏れの可能性あり)
- 水槽を置く台は、フローリングやコンクリートなど安定した場所に設置してください。畳やじゅうたんの上では転倒する可能性があります。
- 水槽を置く台は、必ず水槽の大きさにあった台を使用してください。

- 直射日光のあたる場所や、湿度の高い場所には設置しないでください。接合部のシリコンの劣化が激しく、水漏れの原因となります。
- 本製品のガラスは耐熱性ではありません。熱湯を注がないでください。(水槽破損の恐れあり)
- 水槽に直接ヒーターが触れないようにしてください。
- 照明器具などを使用する場合は、照明器具に水がかかることを防ぐため、ガラス蓋を使用してください。
- 水槽内の水を排水したり、砂利などを取り出す際、水槽を傾けて放出しないでください。(水槽破損の恐れあり)

ご使用方法

ガラスフタ

セットによって付属するフタの形状や枚数、サイズは異なります。

※図はイメージです。

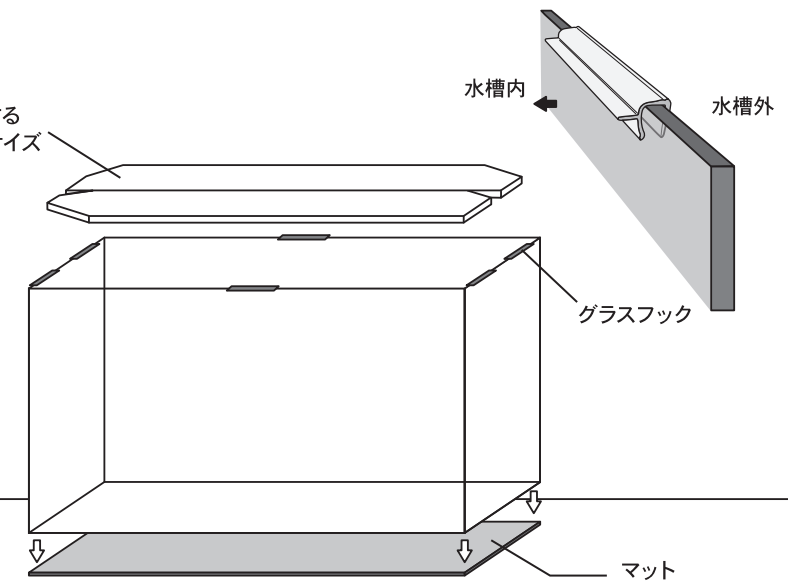

- 必ず水槽の下に同梱のマットを敷いてください。
- 上の図を参照し、水槽をセットしてください。
ガラス蓋は、フィルター設置後にセットしてください。
- 水槽の水位は、フィルターの呼び水を実際におこなうため、水槽フチから5cm程度にしてください。入れすぎると、水があふれる恐れがあります。

お手入れ方法

お手入れの際は、熱湯、アルコール、シンナー、洗剤などは使用しないでください。製品の変質劣化、飼育生体へ悪影響を及ぼす恐れがあります。ぬるま湯に浸した布や、柔らかいブラシを使用してください。